

P 480

PRÄZISION AUF HOHEM LEVEL

LIFETIME EXCELLENCE

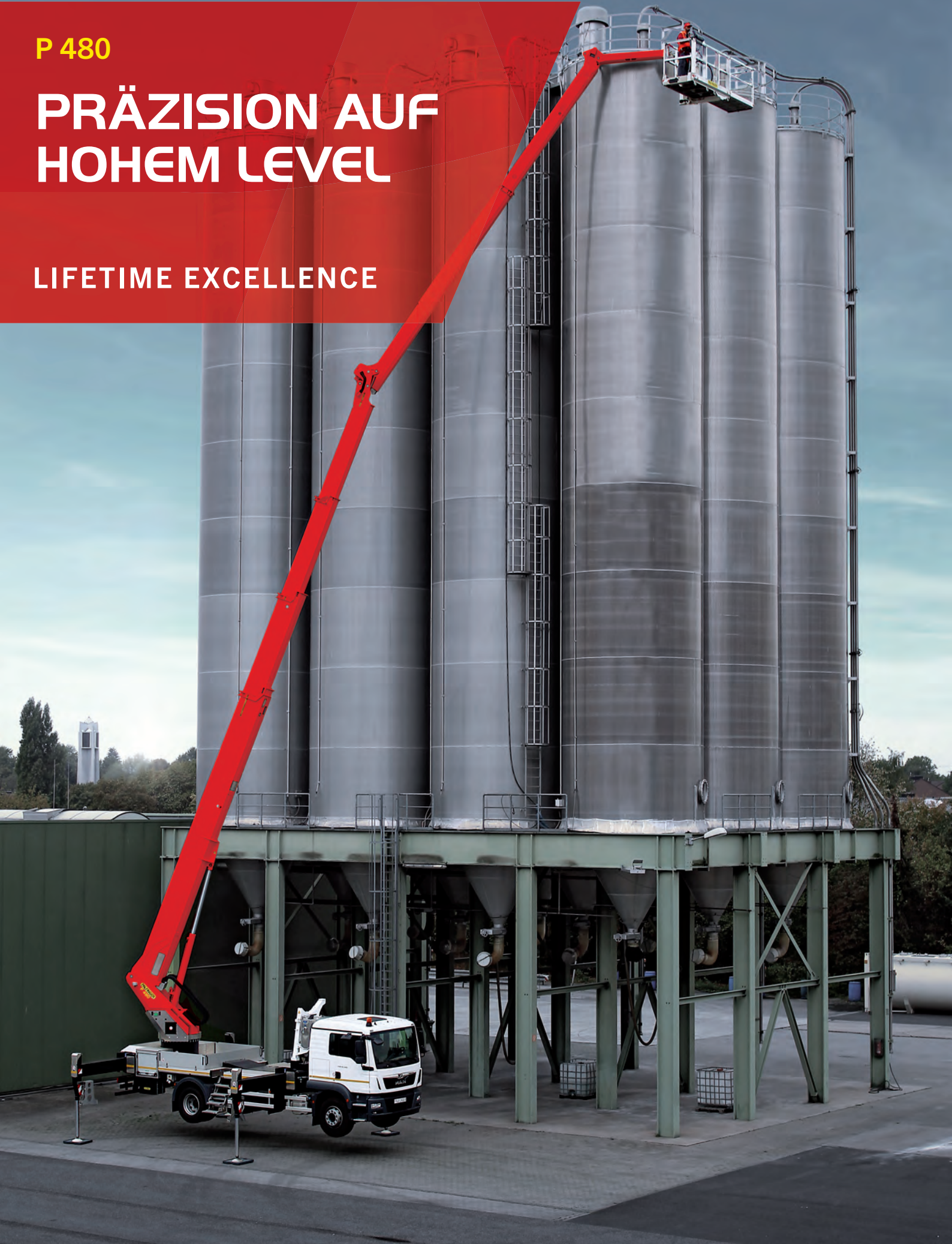

HIGHLIGHTS

- Mehr Arbeitsbereich durch 240° X-Jib
- 2 x 200° Drehung sorgt für die perfekte Positionierung des Arbeitskorbes
- Teleskopierbarer Oberarm bis zu 17 m
- 1000 mm Stützhub zum Ausgleich von großen Geländeunebenheiten
- Teleskopierbarer Korb mit 600 kg Korblast und integrierter Aufnahme für Powerlift-System
- Hängender Korb ermöglicht ein nahes Heranfahren an Objekte

STANDARDS













- Rückfahrkamera
- Memory-Funktion
- Aufstellautomatik
- Teleskopierbarer Arm
- Safety Unterlegbohlen
- 230 V CEE-Stromeinspeisung mit CEE-Steckdose im Arbeitskorb
- leichter Zugang zur Arbeitsbühne durch integrierte Treppe
- Ölkühler zum Erhalt der optimalen Betriebstemperatur

OPTIONEN

- barrierefreies Powerlift-System
- Steigerung der Arbeitsreichweite durch Einsatz von Gegengewichten
- Mobile Funkfernsteuerungen für Hubarbeitsbühne und Stützenbedienung
- Vertikale Parallelverfahrbarkeit des Arbeitskorbes für eine einfache Steuerung entlang Gebäuden
- Ansteckbare Seilwinde unter dem Arbeitskorb mit 460 kg Hubkraft



TECHNISCHE DATEN

	Gesamtgewicht*	17600 kg		max. Reichweite	31 m
	Transportlänge	9,92 m		Schwenkbereich Drehtisch	540°
	Transportbreite	2,51 m		Drehwinkel Arbeitskorb	2 x 200°
	Transporthöhe	3,96 m		Drehwinkel Korbarm	240°
	max. Abstützbreite	6,30 m		Größe Arbeitskorb	3,88 x 1,05 x 1,10 m
	max. Arbeitshöhe	48 m		max. Korblast	600 kg
	max. Korbbodenhöhe	46 m			

* In Abhängigkeit vom Lkw-Fahrgestell

ARBEITSDIAGRAMME

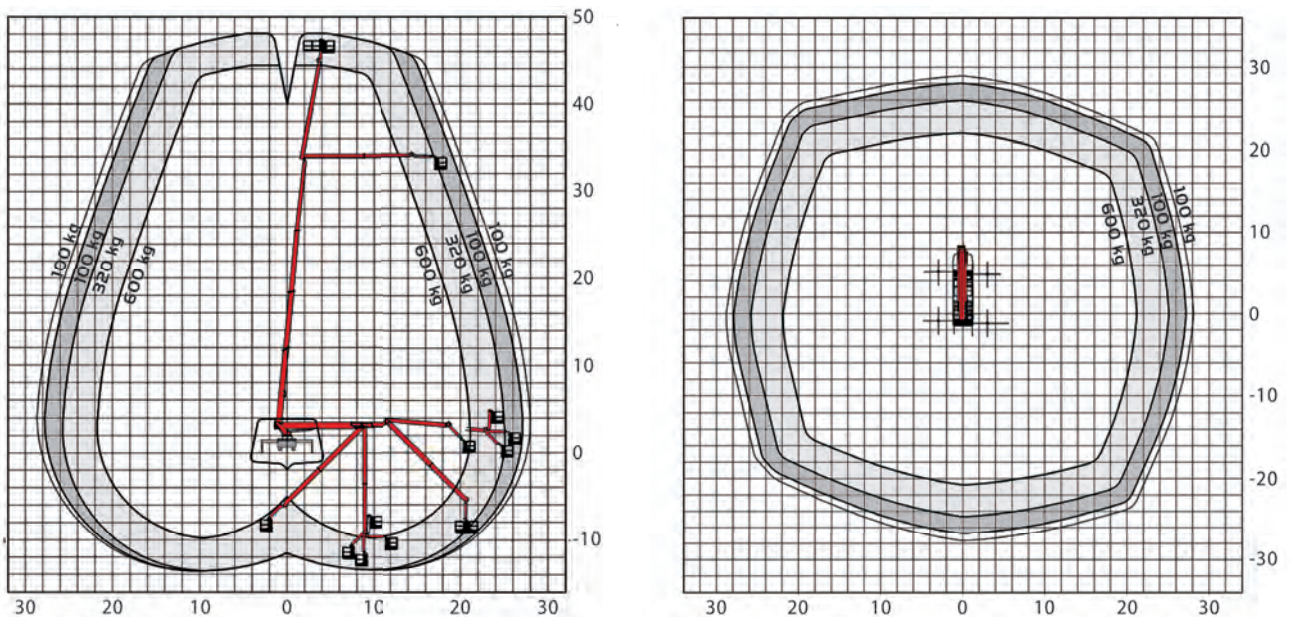

2 % Toleranz bauteilbedingt möglich

ABMESSUNGEN

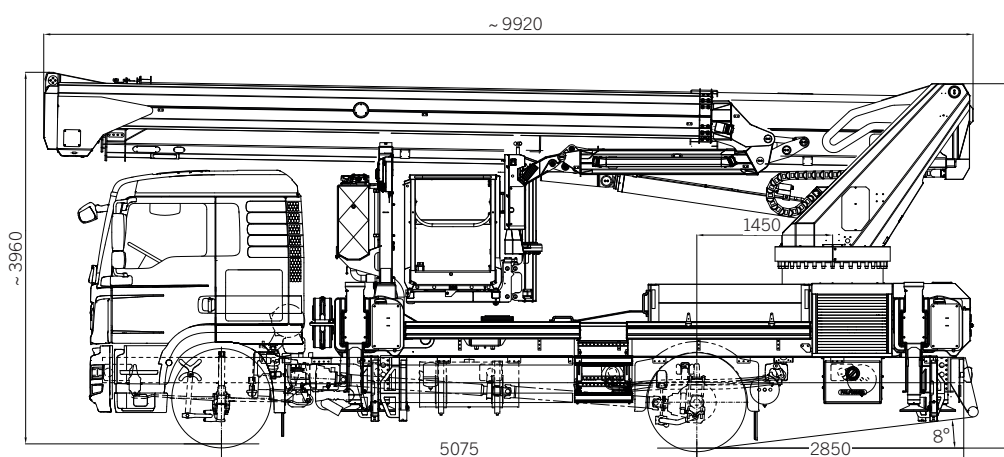

IHR KONTAKT**Palfinger Platforms GmbH**

Düsseldorfer Str. 100
47809 Krefeld | Germany

KP-P480M2+DE

Die abgebildeten Hubarbeitsbühnen sind teilweise mit Wunschausrüstung ausgestattet und entsprechen nicht immer der Standardausführung. Beim Aufbau sind länderspezifische Vorschriften zu beachten. Maßangaben unverbindlich. Technische Änderungen, Irrtümer und Übersetzungsfehler vorbehalten.