

PALFINGER

P 570

FLEXIBILITÉ À PLEINE HAUTEUR

LIFETIME EXCELLENCE



POINTS FORTS

- Bras supérieur télescopique jusqu'à 19 m en extension
- Un système télescopique de lubrification automatique alimente en graisse le télescope du bras inférieur pendant le fonctionnement de la plateforme
- Course des stabilisateurs de 900 mm pour compenser des irrégularités de terrain importantes
- Nacelle télescopique avec charge de nacelle de 600 kg et logement intégré prévue pour le système Powerlift
- La nacelle suspendue permet d'approcher de près les objets

STANDARDS













- Caméra de recul
- Fonction mémoire
- Stabilisation automatique
- Bras télescopique
- Écran d'informations pour l'opérateur
- Palplanches d'appui de sécurité
- Alimentation en courant CEE 230 V avec prise CEE dans la nacelle élévatrice
- Fonctions d'assistance

OPTIONS

- Packs éclairage
- Protection anti-collision de la nacelle élévatrice par des capteurs à ultrasons
- Nacelle télescopique à caméra avec charge de nacelle de 600 kg
- Treuils accrochables sous la nacelle élévatrice avec une force de levage de 460 kg
- Radiocommandes mobiles pour plate-forme élévatrice et commande des stabilisateurs



CARACTÉRISTIQUES TECHNIQUES – AJOUTER DES PICTOGRAMMES

	Poids maximal *	26000 kg		Portée max.	41 m
	Longueur de transport	11,93 m		Zone de rotation de la tourelle	540°
	Largeur de transport	2,51 m		Angle de rotation de la nacelle élévatrice	2 x 200°
	Hauteur de transport	3,90 m		Angle de rotation du jib	240°
	Largeur max. d'appu	8,89 m		Taille du Panier	3,81 x 1,04 x 1,10 m
	Hauteur max. de travail	57 m		Charge utile max. du Panier	600 kg
	Hauteur de plancher max. de la nacelle	55 m			

* en fonction du châssis du camion

DIAGRAMME DE TRAVAIL – REPRÉSENTATION EN COULEUR

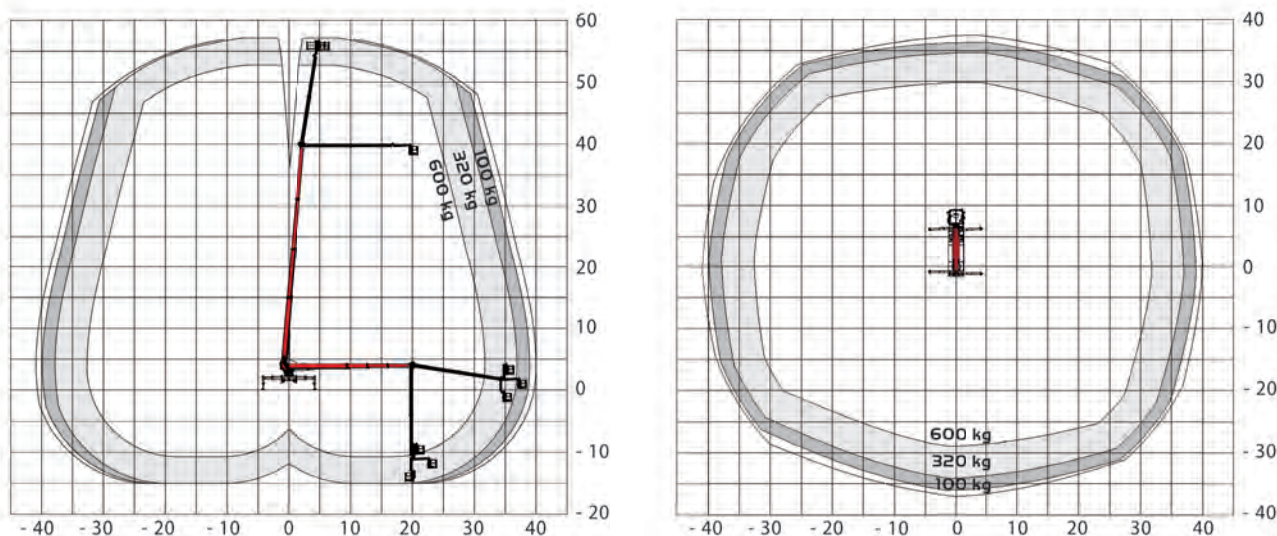

tolérance de 2 % possible due aux composants

DIMENSIONS

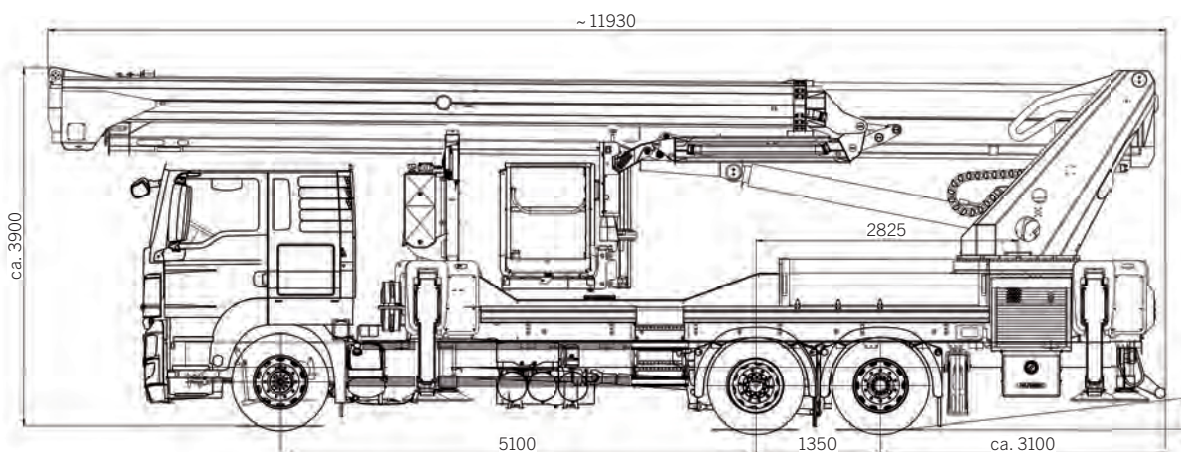

VOTRE INTERLOCUTEUR

Palfinger Platforms GmbH
Düsseldorfer Str. 100
47809 Krefeld | Allemagne

KP-P570M2+FR

Les plateformes élévatrices représentées sont parfois dotées d'équipements optionnels et ne correspondent pas toujours au modèle standard. Les réglementations nationales spécifiques relatives à la configuration sont à observer. Les dimensions ne revêtent pas un caractère contraignant. Sous réserve de modifications techniques, d'omissions et d'erreurs de traduction.