

P 170 T *Smart*

PALFINGER

LIFETIME EXCELLENCE

**VEILIGHEID EN PRESTATIE OP IEDER
GEBIED EN EEN EENVOUDIGE BEDIENING**



P 170 T *Smart*

WERKDIAGRAM

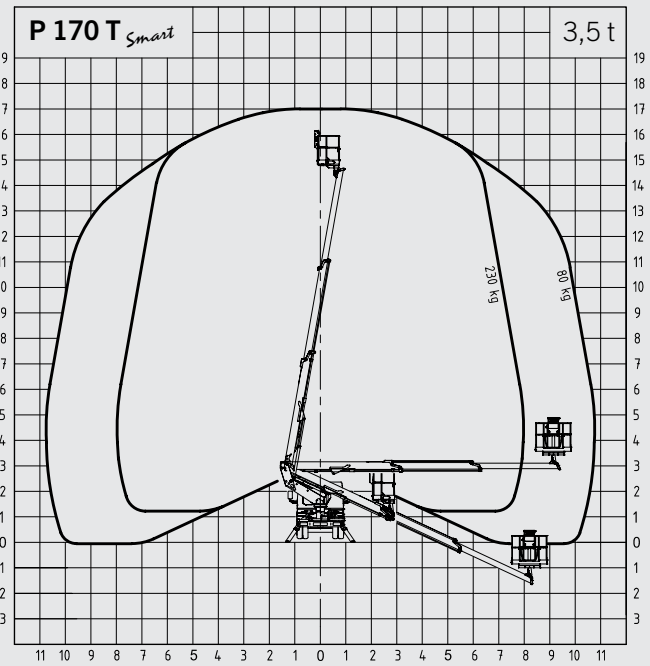
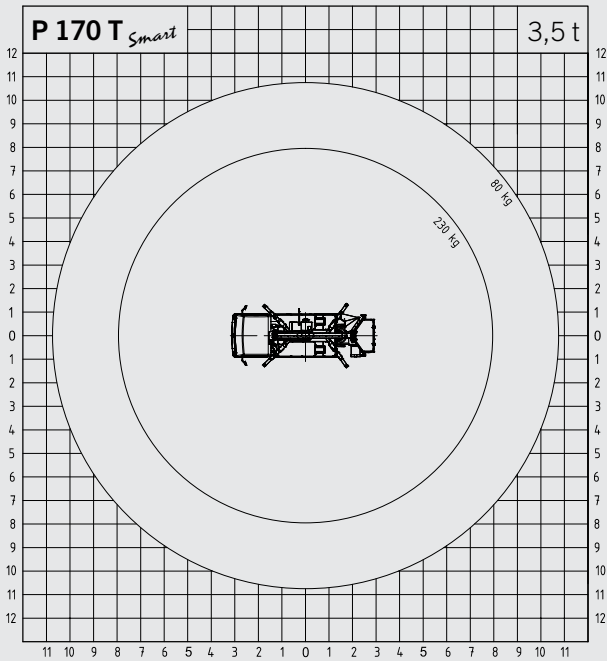

AFMETINGEN

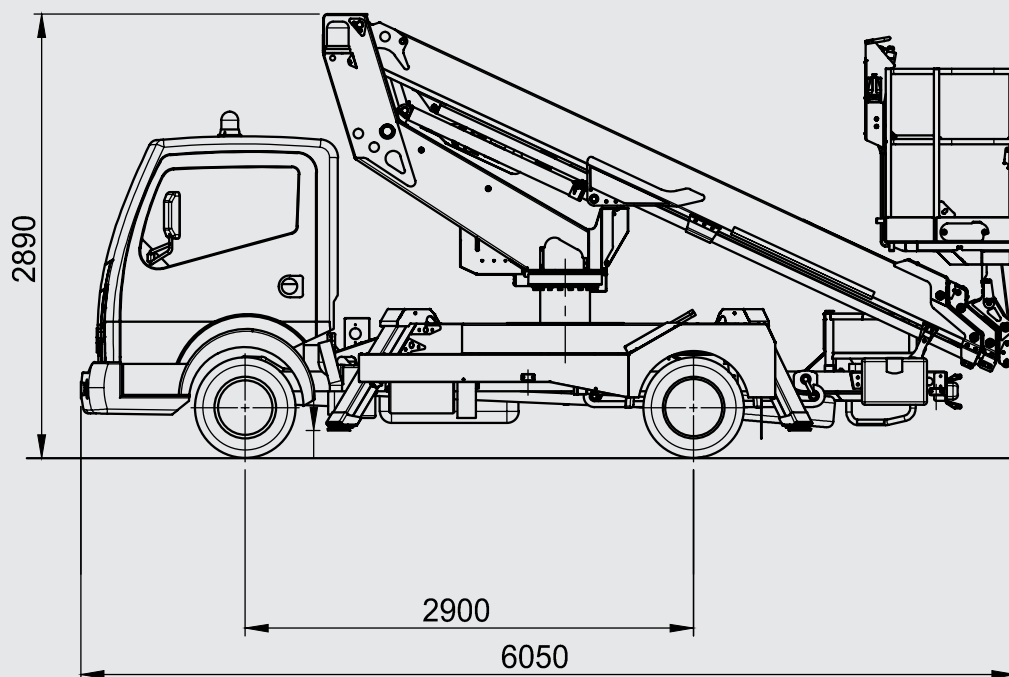

- Klein & clever om binnen de stad te worden ingezet
- Compacte constructie en eenvoudige bediening
- Volledig hydraulisch
- Ergonomisch design
- Hoge wendbaarheid door extreem korte wielbasis
- Veilig werken
- Professionele PALFINGER kwaliteit



TECHNISCHE GEGEVENS

Max. werkhoogte	17,0 m
Max. vloerhoogt	15,0 m
Max. werkbereik	10,8 m
Bereik telescooparm	-25° tot + 80°
Mastrotatie	370°
Korfrotatie	2 x 90°
Korfbelasting	230 kg
Afmeting korf	1,4 x 0,85 x 1,1 m
Transporthoogte	2,89 m
Transportbreedte	2,1 m
Totale lengte	6,1 m
Eigen gewicht	3200 kg

OPTIONEEL

Kunststofkorf
Isolatie 1000 V
Aluminium opzetranden 200 mm hoog
Lastmoment begrenzer
Elektropomp 230 V
Verstelbare 60 W werklamp aan de korf
Kleurstelling mast naar klantwens

LIFETIME EXCELLENCE

HET RESULTAAT IS **PALFINGER HOOGWERKERS** MET DE MODERNSTE HOGE TECHNOLOGIE, DIE ZELFS BIJ DE MOEILIKSTE PRAKTISCHE INZETTEN DE ABSOLUUT BESTE PRESTATIES LEVEREN. **ONTWIKKELD VOOR DE WERELDMARKT, ONTWERPEN VOOR DE TOEKOMST.**

STERKER
OPLOSSINGS-
GEORIËNTEERD

WAARDE-
VASTER

RENDABELER

MEER
TOEPASSINGEN

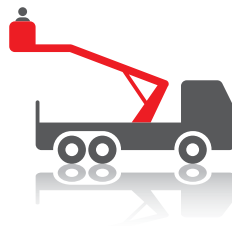

BETROUW-
BAARDER

BEDIENINGS-
VRIENDELIJKER

MILIEU-
VRIENDELIJKER

ONDERHOUDS-
VRIENDELIJKER

Kijk voor meer informatie op: www.palfinger.com/diemarkte