

P 180

PALFINGER



Comfortabel multitalent voor gemeente- en nutsbedrijven

Waar anderen allang opgeven laat de P 180 pas zien wat hij kan. De nieuwe hoogwerker uit de beproefde premium-klasse presteert dankzij zijn maximaal toelaatbare helling bij opstelling in moeilijke terreinomstandigheden ongeëvenaard sterk. Een intelligent automatisch afstempelingssysteem en een reeks van comfortfuncties die normaliter alleen bij zware hoogwerkers te verwachten zijn maken het gebruik makkelijker. Economisch denkende gemeente- en nutsbedrijven weten de royale bijladingsmogelijkheden en de korfbelasting van 350 kg te waarderen.

De P 180 staat garant voor langdurig behoud van waarde

P 180 werkbereik

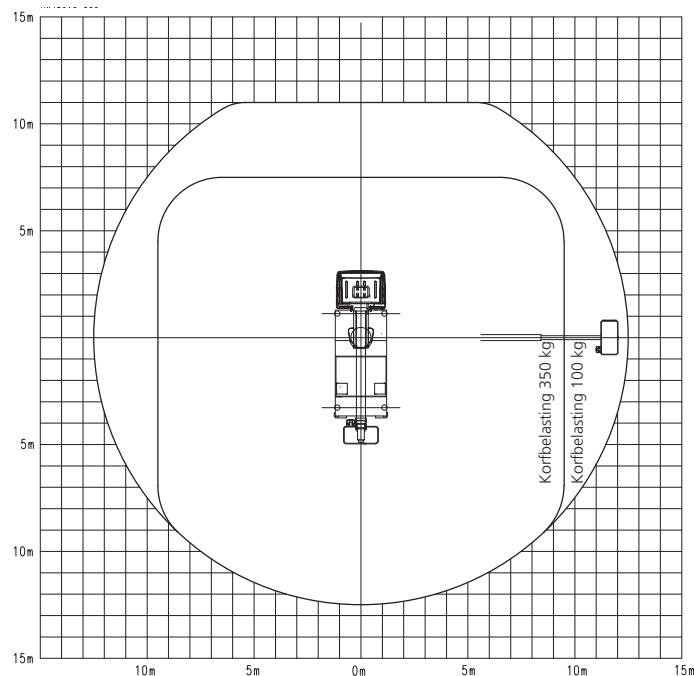
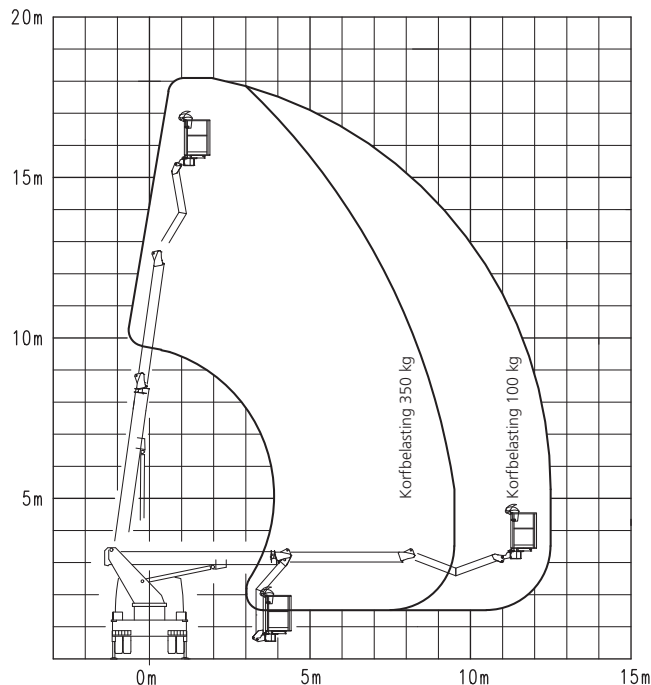

Technische gegevens P 180

Max. werkhoogte	18,0 m
Max. bodemhoogte	16,0 m
Max. horizontale reikwijdte met Alu-werkbak*	12,5 m
(Met 100 kg korflast en opbouw op een 7,5 tons voertuig)	
Lengte in transportstand**	ca. 7,70 m
Breedte in transportstand**	ca. 2,50 m
Hoogte in de transportstand**	ca. 3,50 m
Hellingshoek **	13°
4 hydraulisch uitschuifbare verticale stempels ***	2,5 m

Max. toelaatbare hellingshoek	0°–5° traploos
Zwenkbereik draaitafel	540°
Design	stijf chassis
Telescopen in de hefarm	1
Werkkorf (LxBxH)	1,60 x 0,80 x 1,10 m
Hydraulische korf-zwenkaandrijving:	
zwenkbereik	+/- 80°
Max. toelaatbare korfbelasting	350 kg

*) afhankelijk van de additionele uitrusting ***) afhankelijk van het chassis
 **) afhankelijk van het chassis
 ***) Afstempelbreedte buitenkant tot buitenkant stempelplaten

