

**PALFINGER**

**P 240 A SMART**  
**INTERVENTION RAPIDE,**  
**ENCOMBREMENT**  
**RESTREINT ET**  
**HAUTEUR VARIABLE**

LIFETIME EXCELLENCE



## SPÉCIFICATIONS TECHNIQUES

Hauteur de travail max	23,2 m
Hauteur plancher max	21,2 m
Déport max	10,8 m
Débattement du bras principale	-25° a + 80°
Rotation de la tourelle	370°
Rotation du panier	2 x 90°
Capacité de charge	250 kg
Dimensions du panier	1,4 x 0,85 x 1,1 m
Hauteur en position de transport	2,89 m
Largeur en position de transport	2,1 m
Longueur en position de transport	5,39 m
Poids mort	3500 kg

## OPTIONS

Panier fibre de verre
Projecteur de travail 60 W
Inclinomètre avec alarme sonore
Isolation 1000 V
Pompe électrique 12V
Ridelles en aluminium
Peinture personnalisée client

## DIAGRAMMES DE TRAVAIL

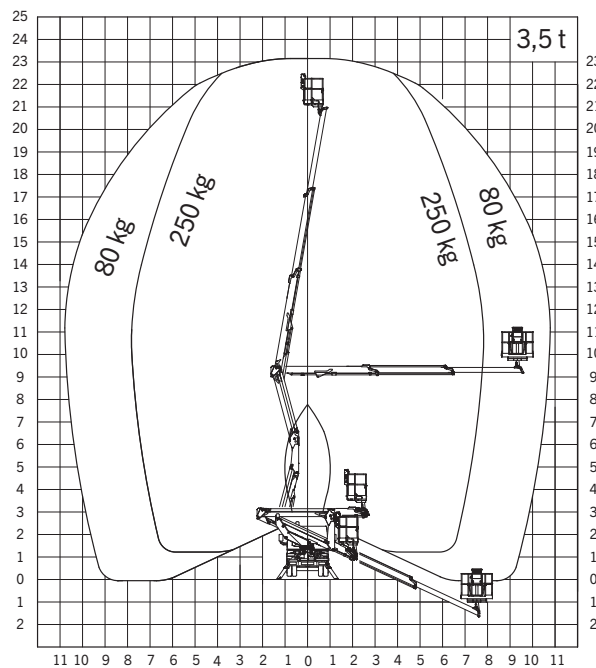

## DIMENSIONS

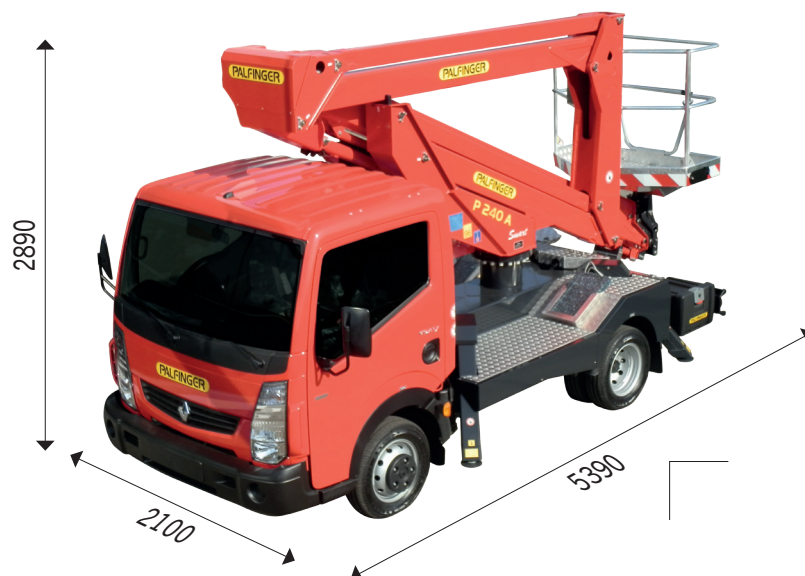

SALES DEALER