



KL10.5



Der kompakteste unter den Radladern

Kompakter und wendiger Radlader für vielfältige Anwendungsmöglichkeiten. Mit optimiertem Leistungsgewicht, geringem Transportgewicht und konstant hoher Nutzlast geht die Effizienzrechnung bei dieser Modellserie zugunsten der Anwender auf.

- Ungeteilter Rahmen und Allradlenkung
- Hydraulisches Schnellwechselsystem und parallel geführte Ladeanlage
- Canopy mit perfekter Rundumsicht
- Effizienter Antrieb und niedrige Betriebskosten
- Vielseitigkeit durch dritten Steuerkreis



Technische Daten

Betriebsdaten

Schaufelinhalt (Standardschaufel)	0,25 m ³
Betriebsgewicht (CANOPY)	1,625 kg

Motordaten

Motorhersteller	Yanmar
Motorleistung	23 kW

Kraftübertragung

Fahrgeschwindigkeit	20 km/h
Standardbereifung	28x9.00-15

Lenk- und Arbeitshydraulik

Förderleistung (Pumpe)	20 l/min
Druck (maximal)	240 bar

Kinematik

Kipplast (mit Schaufel)	1,080 kg
Nutzlast (S=1,25)	650 kg

Weitere technische Daten finden Sie in der ausführlichen Broschüre im Bereich Infomaterial



Abmessungen

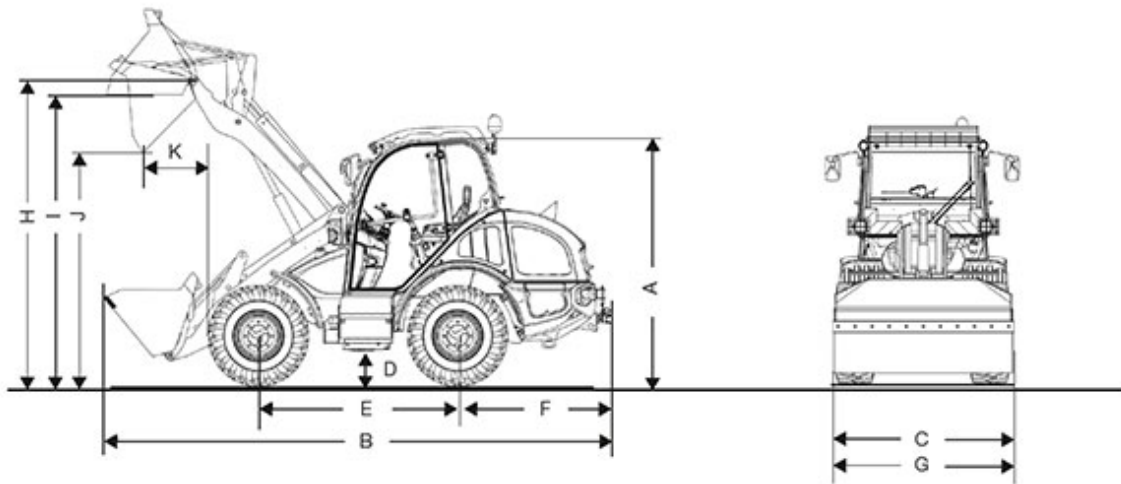

A	Höhe	1,980 mm
B	Länge	3,890 mm
C	Breite	1,177 mm
D	Bodenfreiheit	240 mm
E	Radstand	1,525 mm
	Mitte Vorderachse bis Zahnspitze	1,250 mm
F	Mitte Hinterachse bis Fahrzeugende	1,115 mm
G	Schaufelbreite	1,250 mm
H	Schaufeldrehpunkt	2,800 mm
I	Überladehöhe	2,690 mm



J	Ausschütthöhe	2,300 mm
K	Schüttweite	125 mm
	Stapelhöhe	2,690 mm
	Wenderadius (über Reifen)	1,950 mm

Alle Angaben wurden mit folgender Bereifung ermittelt: 28 x 9.00 – 15

Hinweis

Bitte beachten Sie, dass das Produktangebot landesspezifisch variieren kann. Unter Umständen sind die hier dargestellten Inhalte / Produkte in Ihrem Land nicht erhältlich. Genauere Informationen zur Motorleistung entnehmen Sie bitte der Betriebsanleitung; die tatsächlich abgegebene Leistung kann aufgrund spezifischer Betriebskonditionen variieren.

Änderungen und Irrtümer vorbehalten. Abbildungen ähnlich.

Copyright © 2017 Kramer-Werke GmbH.