



KL31.5



Die Bodenständigen Leistungsträger

Einfache Bedienung, Kompaktheit und Wendigkeit zeichnen die neuen 5er Modelle aus. Auf Grund des starren Rahmens und der Allradlenkung stehen Ihnen auch in der Economy-Klasse die Kramer-Vorteile wie konstante Nutzlast, Standsicherheit und Wendigkeit voll zur Verfügung.

- Ungeteilter Rahmen und Allradlenkung für konstante Nutzlast, Standsicherheit und Wendigkeit
- Hydraulisches Schnellwechselsystem und parallel geführte Ladeanlage sowie Z-Kinematik bei dem 5085T
- Geräumige neu entwickelte Kabine mit perfekter Rundumsicht
- Effizienter Hochdruck Fahrtrieb für niedrige Betriebskosten und hohe Schubkraft
- Vielseitigkeit durch Optionsvielfalt



Technische Daten

Betriebsdaten

Schaufelinhalt (Standardschaufel)	0,75 m ³
Betriebsgewicht	4,100 kg

Motordaten

Motorhersteller	Yanmar
Motorleistung	35 kW

Kraftübertragung

Fahrgeschwindigkeit	20 km/h
Standardbereifung	12.5-18

Lenk- und Arbeitshydraulik

Förderleistung (Pumpe)	52 l/min
Druck (maximal)	210 bar

Kinematik

Kipplast (mit Standardschaufel)	3,150 kg
Nutzlast (S=1.25)	1,900 kg

Weitere technische Daten finden Sie in der ausführlichen Broschüre im Bereich Infomaterial



Abmessungen

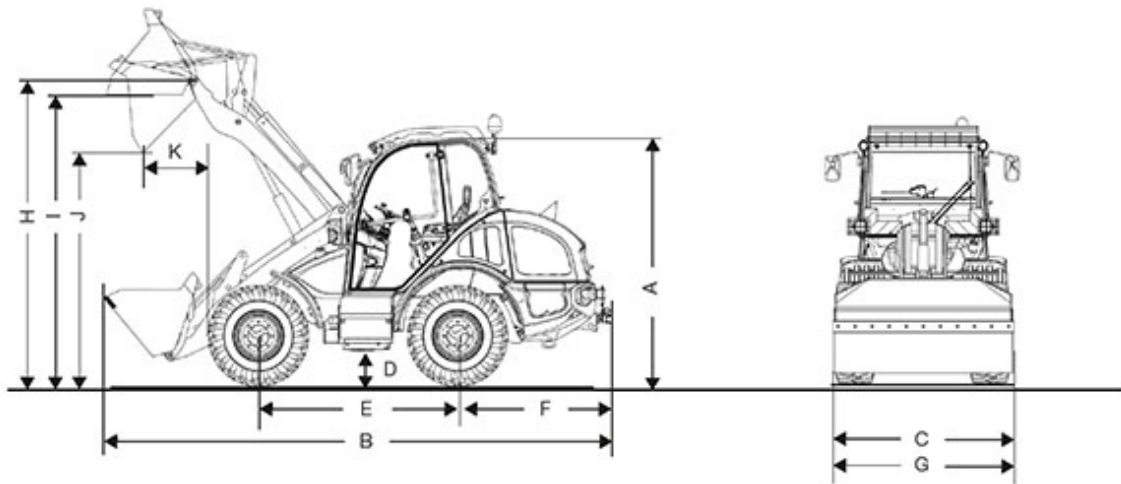

A	Höhe	2,450 mm
B	Länge	5,080 mm
C	Breite	1,720 mm
D	Bodenfreiheit	300 mm
E	Radstand	2,020 mm
	Mitte Vorderachse bis Zahnspitze	1,570 mm
F	Mitte Hinterachse bis Fahrzeugende	1,490 mm
G	Schaufelbreite	1,750 mm
H	Schaufeldrehpunkt	3,065 mm
I	Überladehöhe	2,915 mm



J	Ausschütthöhe	2,400 mm
K	Schüttweite	650 mm
	Stapelhöhe	2,800 mm
	Wenderadius (Reifen)	2,840 mm

Alle Angaben wurden mit folgender Bereifung ermittelt: 28 x 9.00 – 15

Hinweis

Bitte beachten Sie, dass das Produktangebot landesspezifisch variieren kann. Unter Umständen sind die hier dargestellten Inhalte / Produkte in Ihrem Land nicht erhältlich. Genauere Informationen zur Motorleistung entnehmen Sie bitte der Betriebsanleitung; die tatsächlich abgegebene Leistung kann aufgrund spezifischer Betriebskonditionen variieren.

Änderungen und Irrtümer vorbehalten. Abbildungen ähnlich.

Copyright © 2017 Kramer-Werke GmbH.