



KL37.8



Die Premiumklasse unter den Radladern

Die Radlader der Premiumklasse von Kramer setzen Maßstäbe in punkto Technik, Leistung und Komfort. Weitere Pluspunkte sind ihre Vielseitigkeit im Einsatz, ihr optimales Gewichtsverhältnis sowie ihre hervorragenden Leistungswerte.

- Ungeteilter Rahmen und Allradlenkung
- Hydraulisches Schnellwechselsystem und parallel geführte Ladeanlage
- Besonders geräumige Panoramakabine mit höchstem Fahrerkomfort
- Effizienter Antrieb und niedrige Betriebskosten
- Optionsvielfalt für großes Einsatzspektrum



Technische Daten

Betriebsdaten

Schaufelinhalt (Standardschaufel)	0,95 m ³
Betriebsgewicht	4,990 kg

Motordaten

Motorhersteller	Deutz
Motorleistung	55 kW

Kraftübertragung

Fahrgeschwindigkeit (Serie)	20 km/h
Fahrgeschwindigkeit (Option)	40 km/h
Standardbereifung	12,5-20
Differentialsperre	Selbstsperrdifferential

Lenk- und Arbeitshydraulik

Förderleistung (Pumpe)	70 l/min
Druck (maximal)	240 bar
Förderleistung (optional)	115 l/min

Kinematik

Kipplast (mit Schaufel)	3,750 kg
Nutzlast (mit Stapeleinrichtung S=1,25)	2,300 kg

Weitere technische Daten finden Sie in der ausführlichen Broschüre im Bereich Infomaterial



Abmessungen

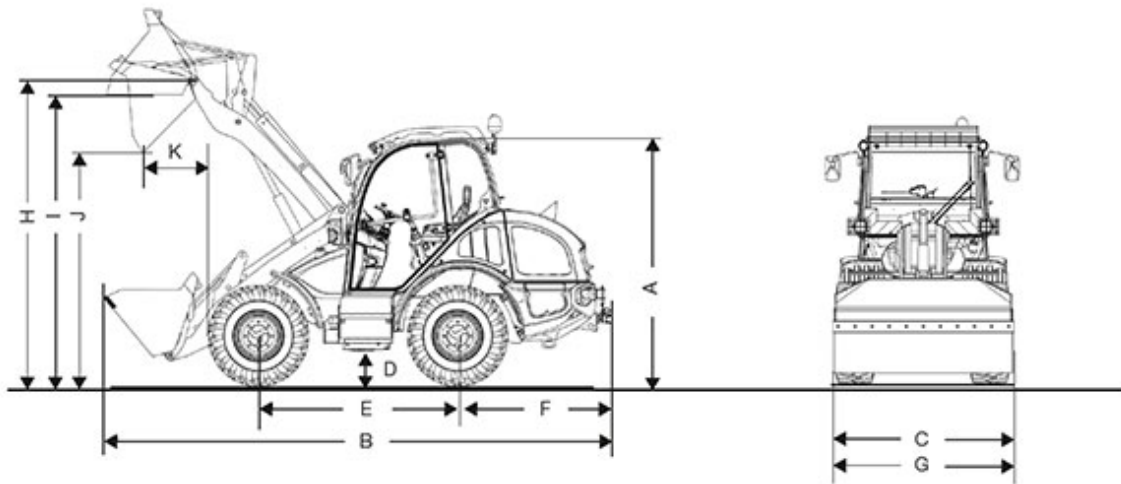

A	Höhe	2,480 mm
B	Länge	5,410 mm
C	Breite	1,720 mm
D	Bodenfreiheit	330 mm
E	Radstand	2,020 mm
	Mitte Vorderachse bis Zahnspitze	1,900 mm
F	Mitte Hinterachse bis Fahrzeugende	1,490 mm
G	Schaufelbreite	1,950 mm
H	Schaufeldrehpunkt	3,290 mm
I	Überladehöhe	3,090 mm



J	Ausschütthöhe	2,580 mm
K	Schüttweite	650 mm
	Stapelhöhe	3,040 mm
	Wenderadius (über Reifen)	2,840 mm

Alle Angaben wurden mit folgender Bereifung ermittelt: 28 x 9.00 – 15

Hinweis

Bitte beachten Sie, dass das Produktangebot landesspezifisch variieren kann. Unter Umständen sind die hier dargestellten Inhalte / Produkte in Ihrem Land nicht erhältlich. Genauere Informationen zur Motorleistung entnehmen Sie bitte der Betriebsanleitung; die tatsächlich abgegebene Leistung kann aufgrund spezifischer Betriebskonditionen variieren.

Änderungen und Irrtümer vorbehalten. Abbildungen ähnlich.

Copyright © 2017 Kramer-Werke GmbH.